

SRT484F



CARACTERÍSTICAS

Mantenga el control con cuatro quemadores de doble salida que van desde 20,000 Btu hasta un simple soplo de llama

Cocine a fuego lento y derrita salsas, sopas y adobe fácilmente con el nivel más bajo del quemador de doble salida.

Combina con otros Sub-Zero, Wolf y Cove productos con acero inoxidable de gran resistencia y sus distintivas perillas de control color rojo

Controle la temperatura deslizando ollas o sartenes por la encimera francesa sin problemas

La limpieza es facilísima, ya que las bandejas de los quemadores selladas y sin juntas contienen salpicaduras y derrames

Mueva ollas y sartenes sin esfuerzo por las rejillas continuas de hierro fundido

Reencienda la llama automáticamente con el sistema de encendido por chispa

ACCESORIOS

Biseles de acero inoxidable 48" y de 60"

Biseles de cromo 48" y de 60"

Biseles de latón 48" y de 60"

Parrilla de wok de 2 quemadores

Ribete de relleno

Kits de conversión para altitud elevada disponible

Elevadores de acero inoxidable de 5" y 10" y elevador de 20" con estante

Perillas de control rojas, negras o de acero inoxidable (colores distintivos)

Accesorios disponibles a través de un distribuidor autorizado.
Para obtener información sobre los distribuidores locales, visite subzero-wolf.com/locator.



OPCIONES DE POMOS



CONFIGURACIÓN SUPERIOR

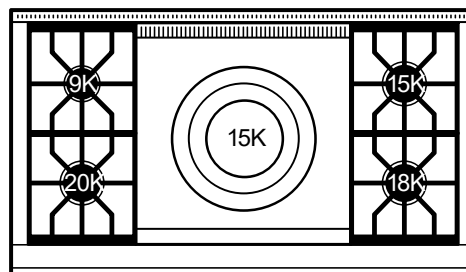

ESPECIFICACIONES DE LA ESTUFA

- Ribete de isla de acero inoxidable (incluido)
- Perillas de acero inoxidable
- 1 - Quemador de 9,200 Btu
- 1 - Quemador de 15,000 Btu
- 1 - Quemador de 18,000 Btu
- 1 - Quemador de 20,000 Btu
- 1 - Plancha francesa de 15,000 Btu

ESPECIFICACIONES DEL PRODUCTO

Modelo	SRT484F
Dimensiones	47 7/8"W x 8 1/2"H x 28 1/2"D
Suministro eléctrico	120 VAC, 60 Hz
Servicio eléctrico	15 amp dedicated circuit
Suministro de gas	3/4" ID line
Entrada de gas	1/2" NPT female
Receptáculo	3-prong grounding-type

INSTALACIÓN ELÉCTRICA

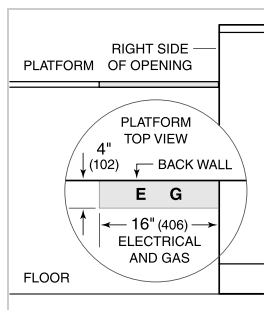

GAS

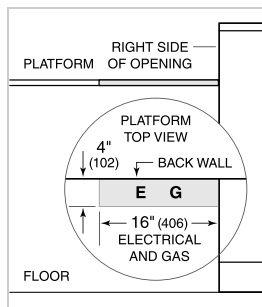

NOTE: Dimensions in parenthesis are in millimeters unless otherwise specified

DIMENSIONES

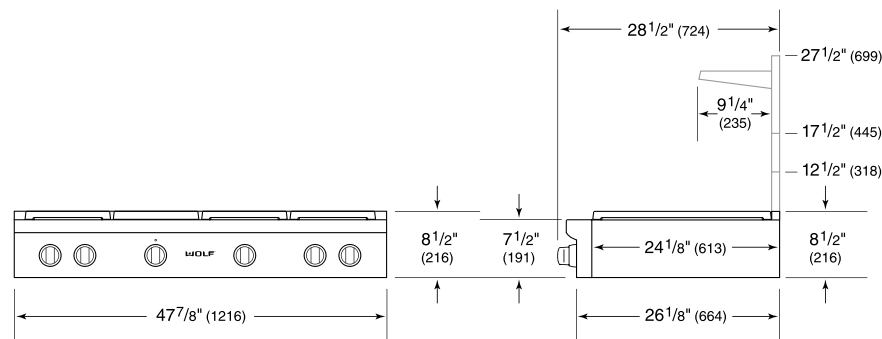

STANDARD INSTALACIÓN

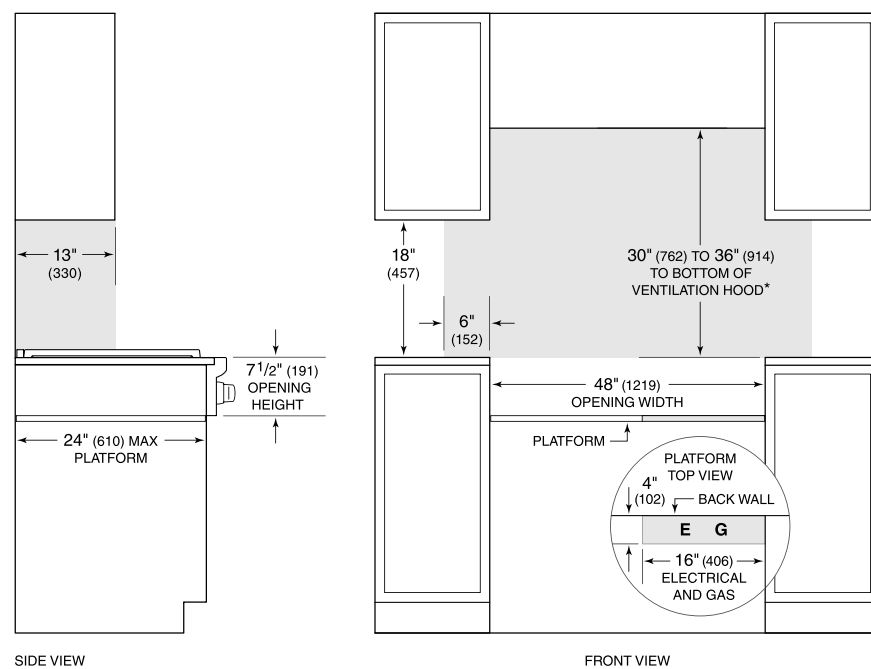

*Without ventilation hood, 36" (914) minimum clearance countertop to combustible materials, 44" (118) for charbroiler.
NOTE: Shaded area above countertop indicates minimum clearance to combustible surfaces, combustible materials cannot be located within this area.
 Electrical and gas supply located through bottom of platform.
 For island installation, 12" (305) minimum clearance back of range to combustible rear wall above countertop.